

8481.1115148-01

20 √(✓)

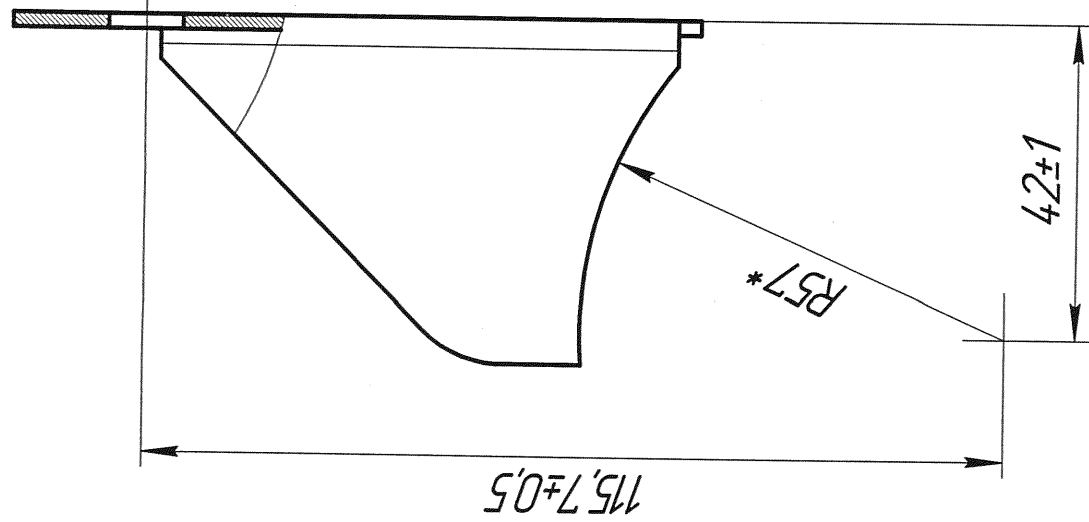
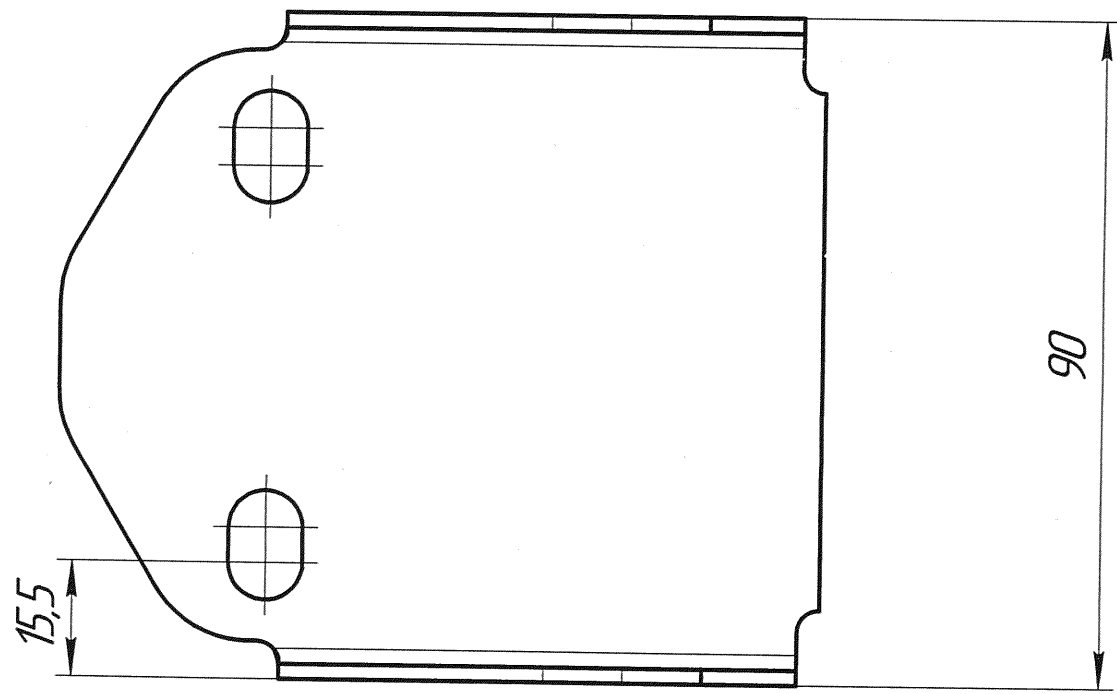
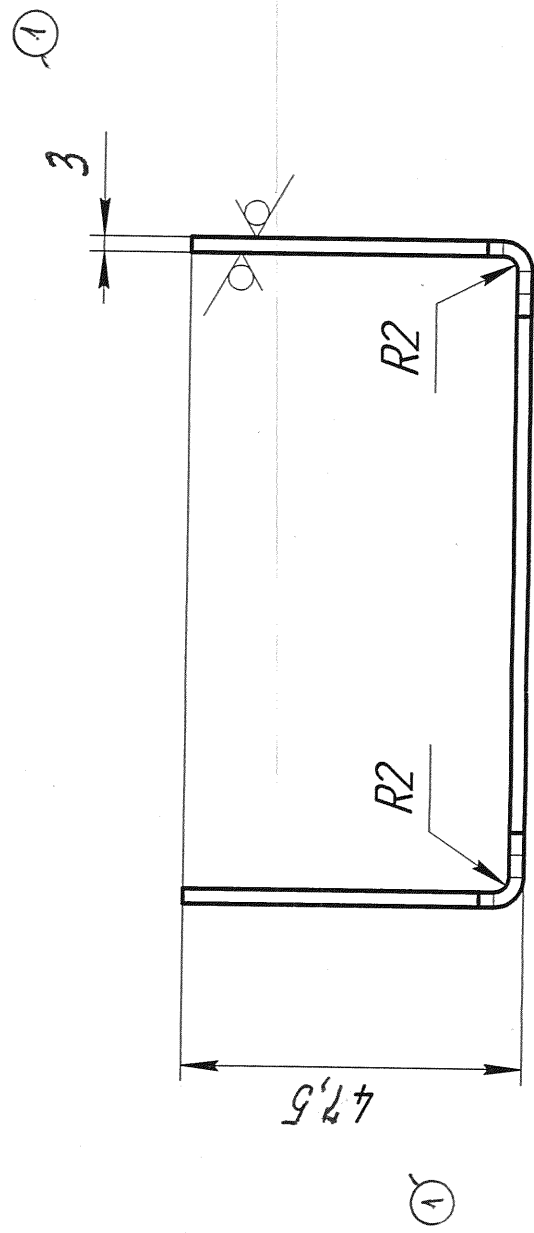
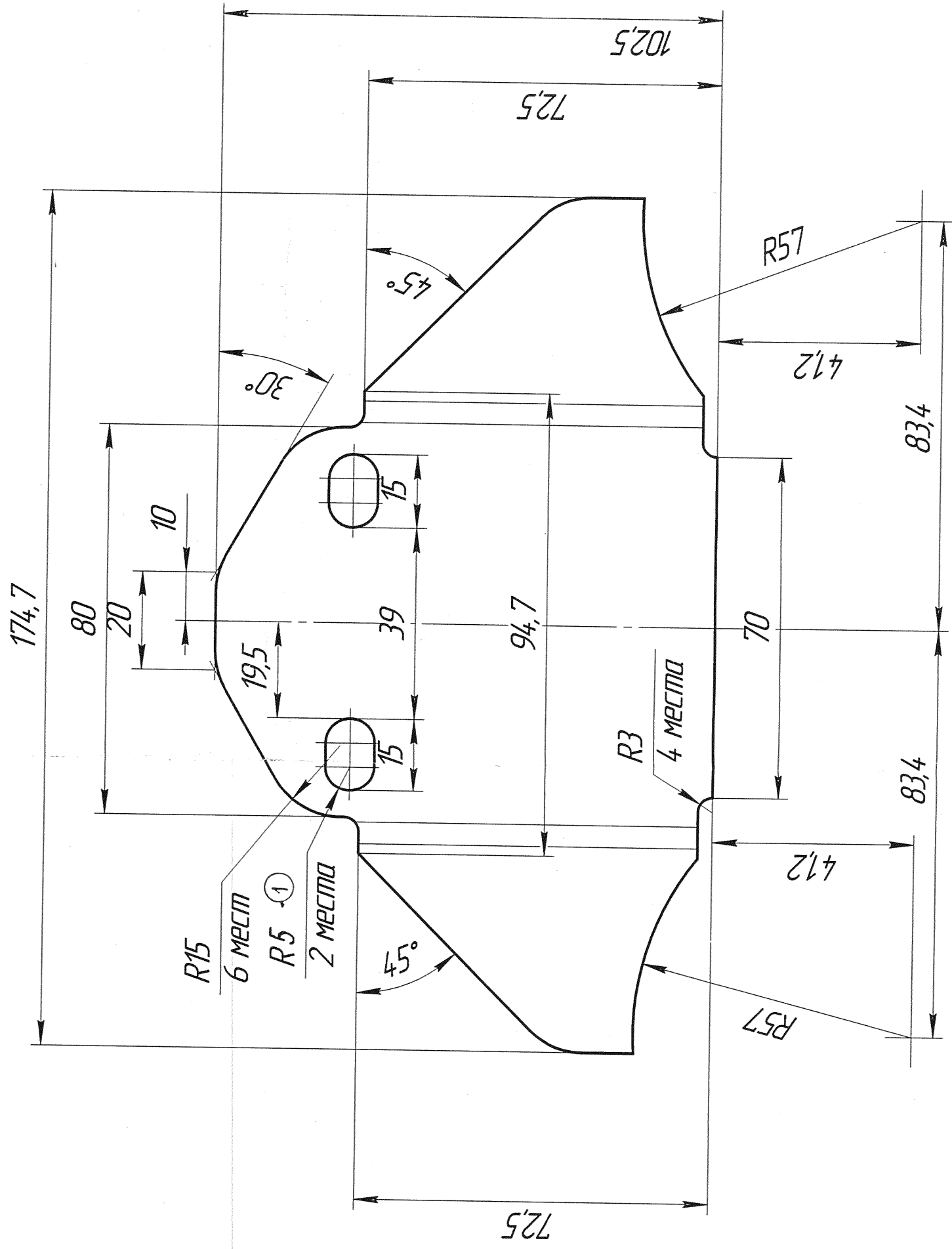

1. * Размер для справок.
2. На местах сгибов допускается выполнять технологические прорезы (перфорацию) длиной не более 4 мм, шириной не более 2 мм, ширина перемычек между прорезами не менее 8 мм.
3. Неуказанные пред. откл. по ОСТ 37.001.246-82.

Изд. № подл.	Лист и дата	Взам. инв. №	Инд. № дубл.	Лист и дата
Исполн.	Проверен	Удобр.	Листов	1
Удобр.	Проверен	Удобр.	Листов	1

8481.1115148-01		Лист	Масса	Максимум
Кронштейн		01	0,18	1:1
Ст. эсп. ГОСТ 380-2005		Лист	Листов	1
		ТМЗ		