

6715111.1878

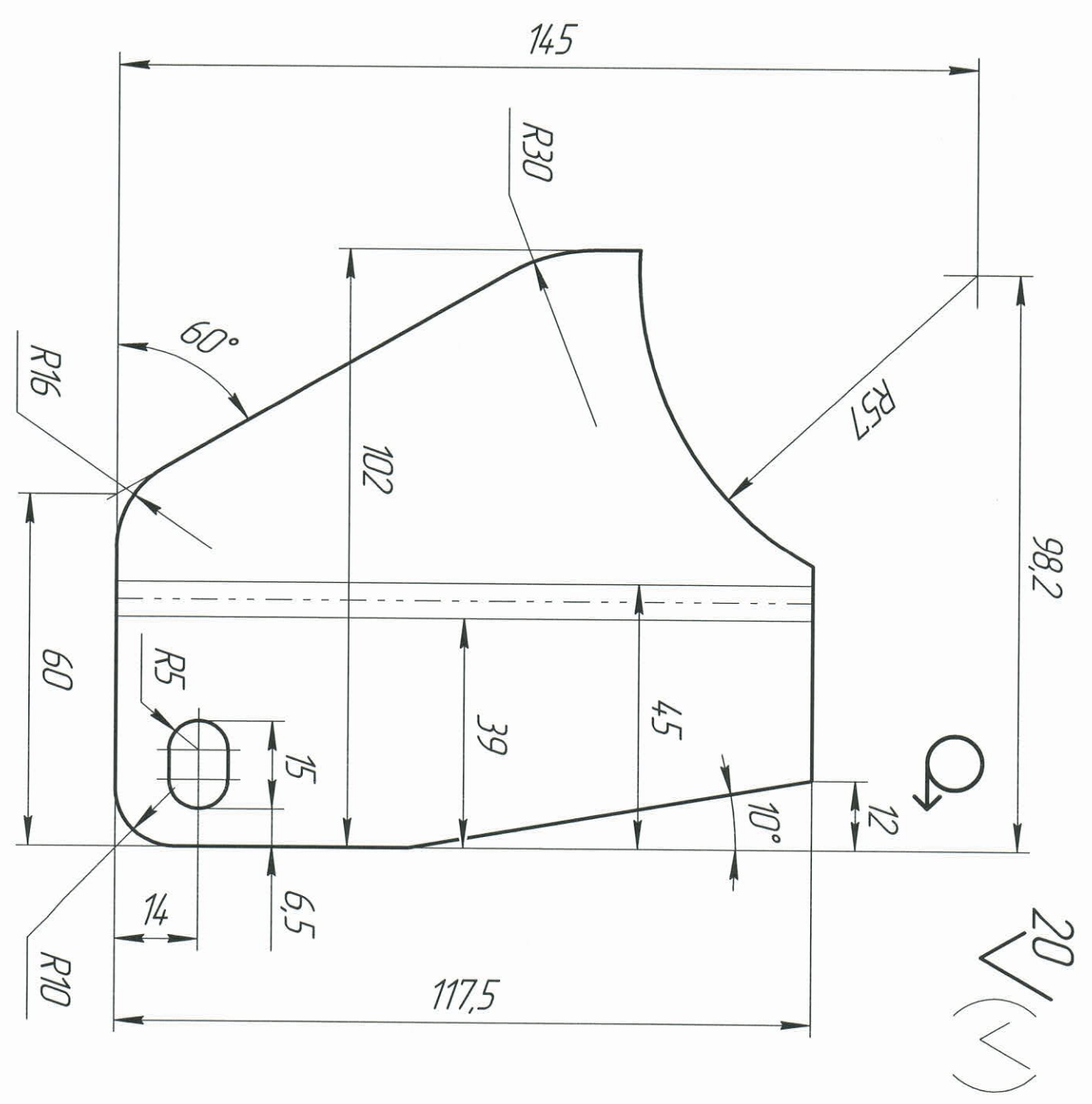
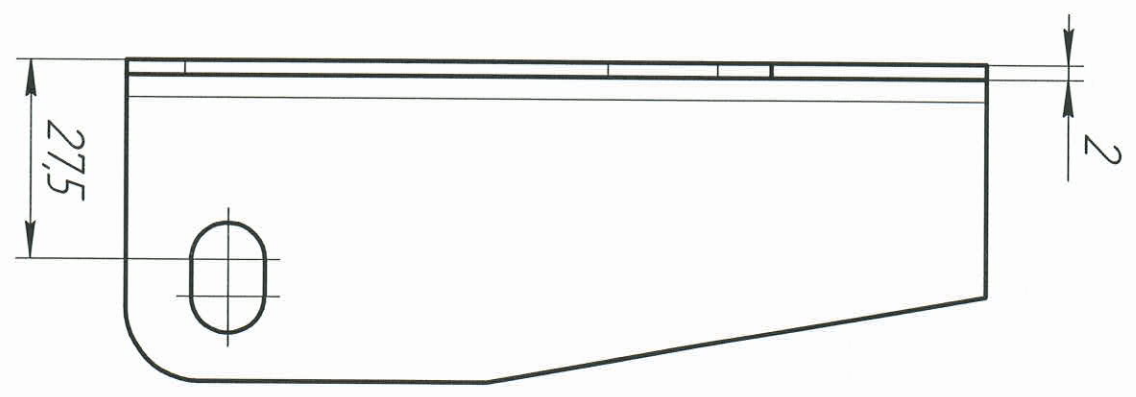
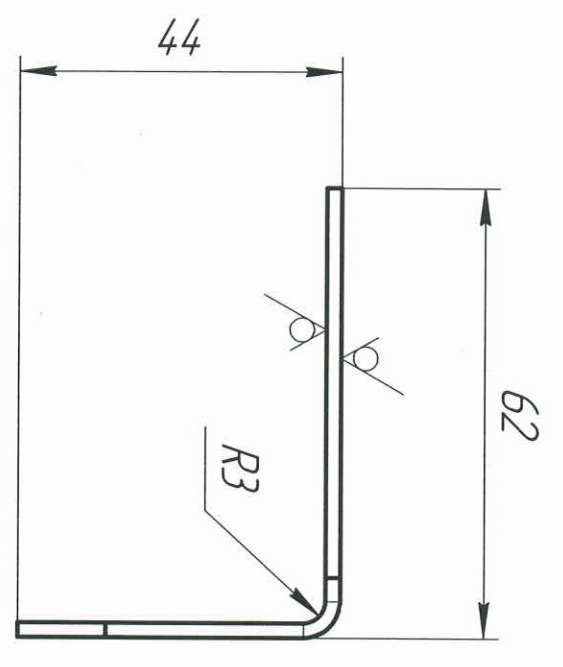
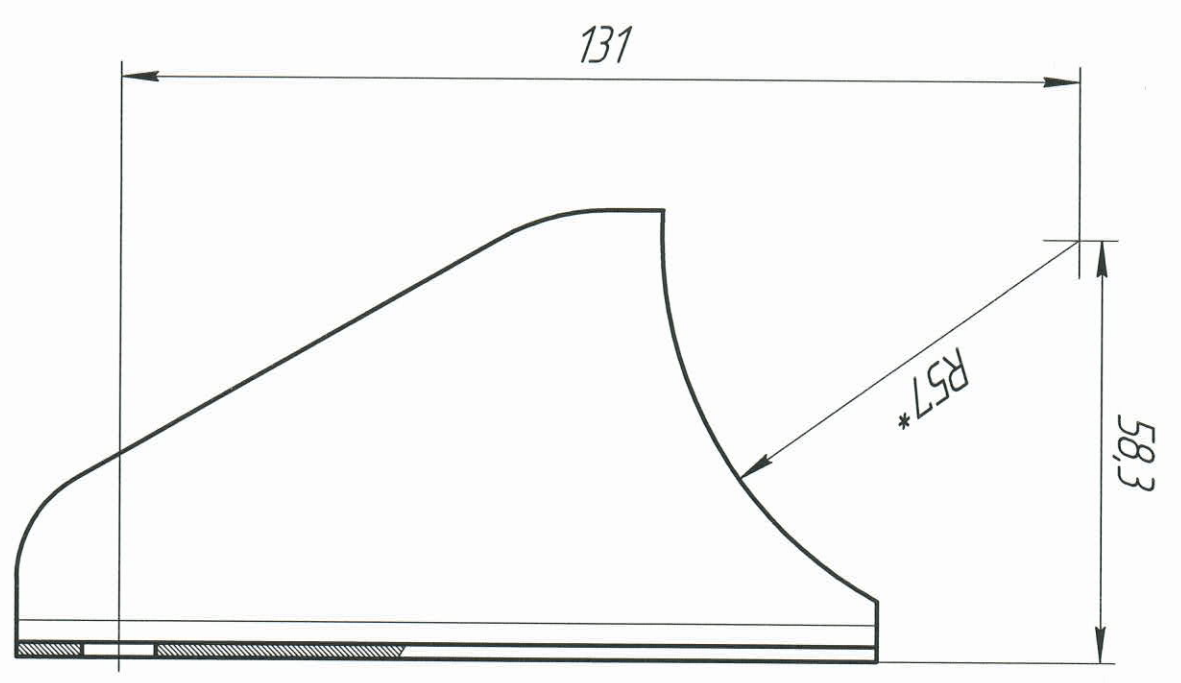

- 1 \* Размер для справок.
- 2 На местах сгибов допускается выполнять технологические прорезы (перфорацию) длиной не более 4 мм, шириной не более 2 мм, ширина перемычек между прорезами не менее 8 мм.
- 3 Неуказанные пред. откл. по ОСТ 37.001.246-82.

Инв. № подл.	Подп. и дата	Взам. инв. №	Инв. № дцкл.	Подп. и дата	Справ. №	Перв. примен.
--------------	--------------	--------------	--------------	--------------	----------	---------------

Изм.		Лист		8481.1115149	
Разработ	Ланькин	№ док.им.	Подп.	Дата	
Проб.	Проходов				
Т.контр.					
Н.контр.	Проходов				
Утв.	Шитов				
Кронштейн			Лист	Масса	Масштаб
СтЭсп ГОСТ 380-2005			01	0,14	1:1
ПАО "ТМЗ"			Листов		1