

10-79060E1.678

12,5 ✓ (✓)

Перв. примен.

Справ. №

Подп. и дата

Инд. № дщл.

Взам. инв. №

Подп. и дата

Инд. № подл.

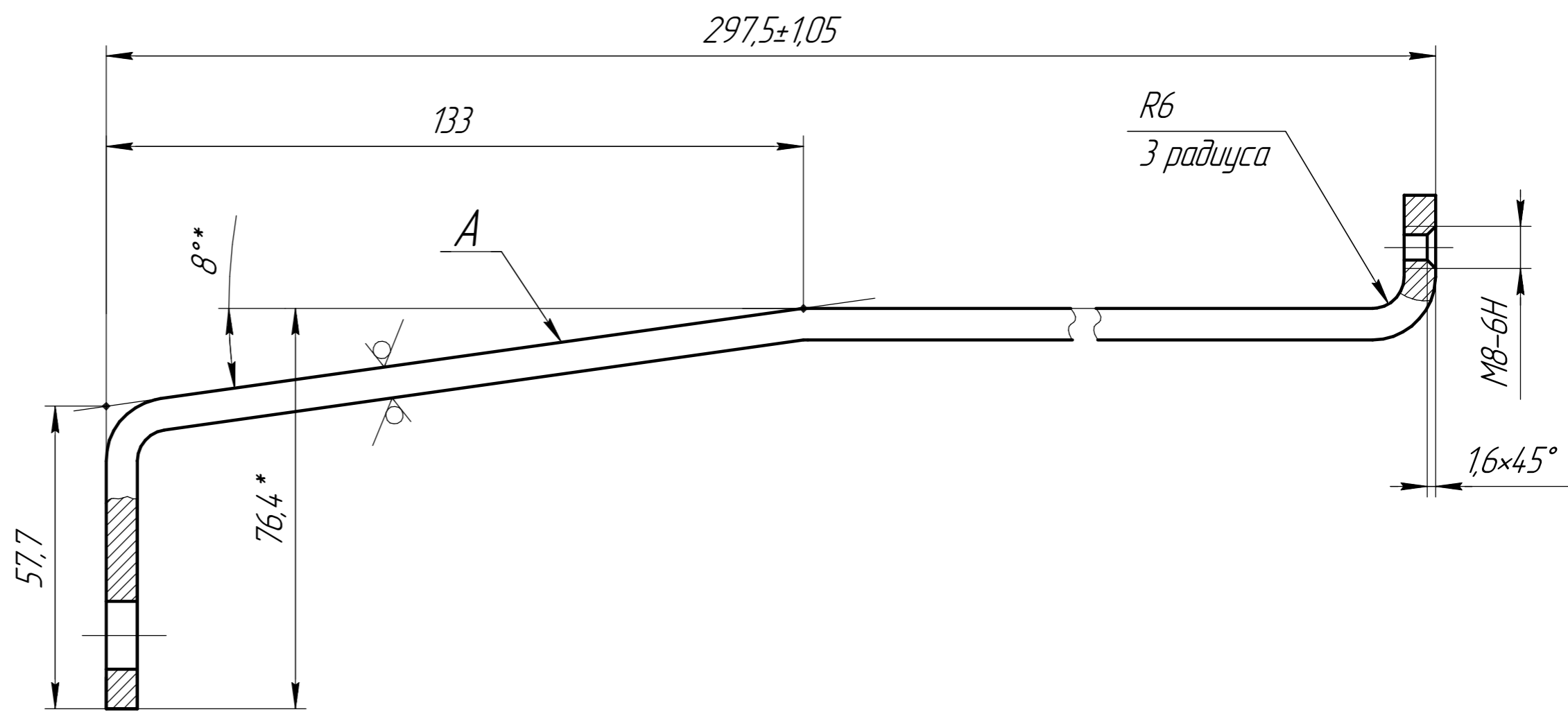
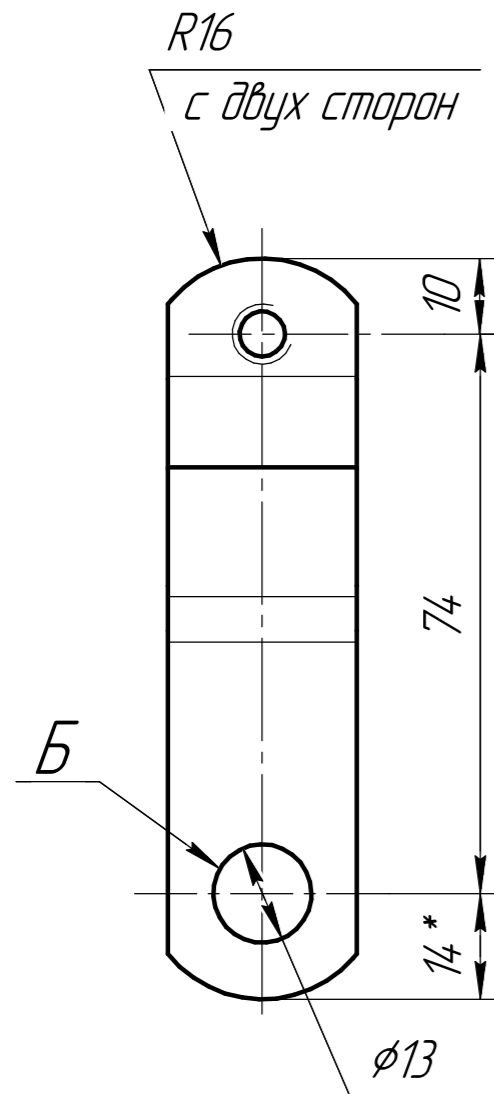

1. Неуказанные пред. откл. по ОСТ 37.001.246-82.
2. *Размеры обеспеч. инструментом.
3. На поверхности А в плоскости симметрии детали допускаются технологические отверстия диаметром не более 10 мм.
4. Допускаются сколы в отверстиях Б и контуре обточки не более 0,6 мм.
5. Покрытие: Хим. Фос./Эмаль черная. VI.6-T2.

					849.1309064-01			
Изм.	Лист	№ докум.	Подп.	Дата	Кронштейн правый верхний	Лит.	Масса	Масштаб
Разраб.		Боровских		28.11.13		01	0,43	1:1
Пров.		Щутов				Лист	Листов	1
Т.контр.								
Н.контр.		Корнеева			Полоса В-6 x 25 ГОСТ 103-76 20-ЗГП ГОСТ 1050-88	УГК ТМЗ		
Утв.		Прохорв				Формат А3		

Копировал